

원격제어 스마트 오븐

Remote Control Smart Oven



RiNAS
리나스대성

**리나스대성은 날로 발전해가는 혁신기술로
요리문화 선도적 역할과 고객의 편리성 향상을
언제나 우선으로 하겠습니다.**





리모트 컨트롤 기능을 탑재한 혁신형 오븐





원격제어 기능

사용자가 오븐을 작동제어하기 위해서 오븐기에 직접 가서 스위치 등을 조작할 필요 없음



일정관리

그날의 조리를 자동으로 알려주고 원터치로 조리시작



원격 유지 보수 지원 시스템

서비스 기사가 방문 점검을 하지 않고도, 통신을 통해 제품상태 및 부품 교체 주기 사전 관리



절약형 자동 세척

리싸이클 세척방식으로 보다 효율적이고 강력한 세척



레시피 추천 기능

나만의 조리 추천 및 공유





원격 작동 및 상태 확인

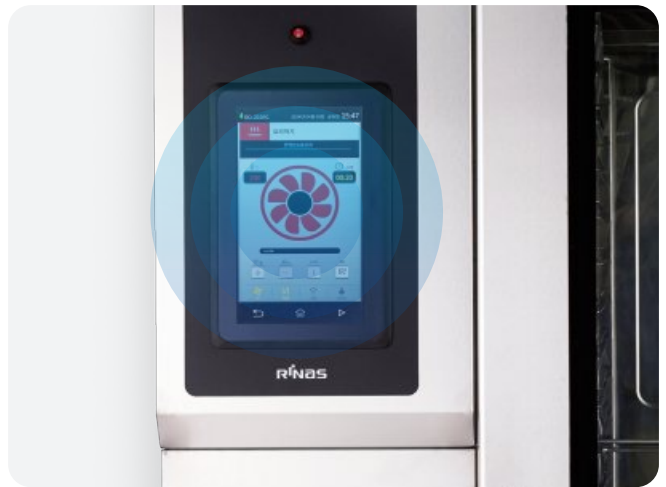
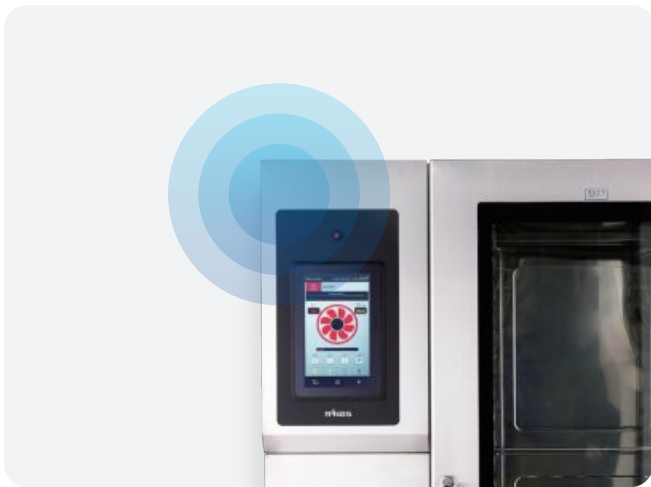

원격 작동 및 상태 확인

- 조리 온도, 시간 등 제어
- 조리 진행 단계 확인
- 조리 완료 잔여 시간 확인
- 청소 중 진행 단계 확인
- 제품 작동 상태, 알림 확인



스마트한 식단 관리



주요기능



그날의 조리를 자동으로 알림



오늘의 조리 메뉴를 자동으로 보여줌



간편한 조작으로 날짜별 조리메뉴 선택



절약형 청소 기능



주요기능



오염상태에 따른 세제량 조절로 절약과 친환경 세척



온수 리사이클 세척으로 찌든때에 탁월함



펌핑을 통한 강력 리사이클 방식으로 세척력 증가



원격 서버 관리를 통한 오븐 관리



주요기능

- 오븐 사용 누계 및 각 주요 부품 데이터를 원격으로 서버 전송
- 주요 부품 데이터를 이용한 오븐 상태 확인 및 원격 관리
- 서비스 기사 현장 점검이 필요 없는 원격 관리
- 축적된 빅데이터에 의한 사전 서비스 확보



사전 점검을 통한 기기 안정성 제고
및 기회손실 비용의 최소화

리나스의 신기술이 요리의 맛과 편리함을 업그레이드 합니다.

원격제어가 가능한 상업용 오븐

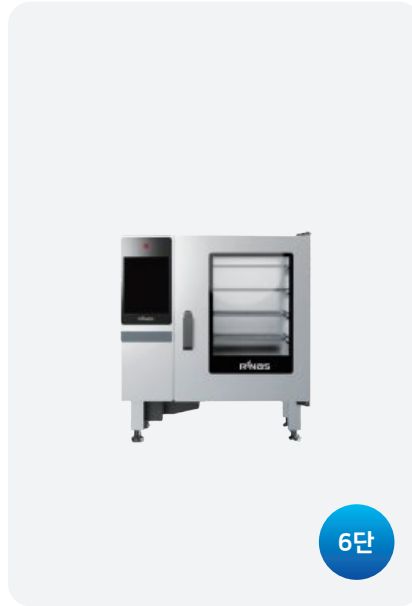

6단

RO-061RE/RG

외각 size
920 x 780 x 1,000

Pan 수 (W x D x H)
530 x 325 x 55 / 6EA

급수
15A

식수인원
180명

배수
40A

소비전력 (전기식) 380V / 14.5kW
소비전력 (가스식) 220V / 1.5kW

가스소비량
17.5kW (15,050kcal/h)

식별번호 (전기식) RO-061RE : 24738231
조달청 등록 단가 12,200,000

식별번호 (가스식) RO-061RG : 24738236
조달청 등록 단가 13,200,000

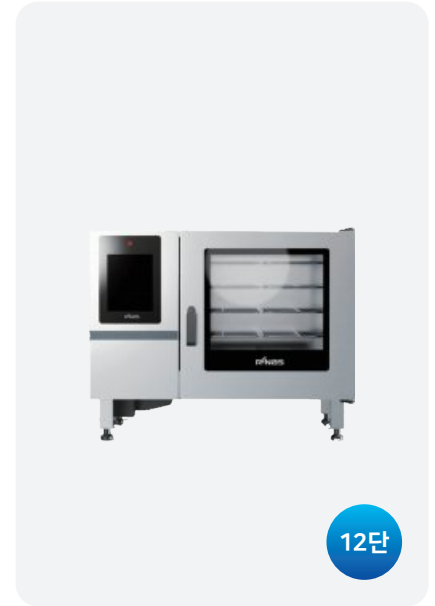

12단

RO-062RE/RG

외각 size
1,270 x 900 x 1,010

Pan 수 (W x D x H)
530 x 325 x 55 / 12EA

급수
15A

식수인원
400명

배수
40A

소비전력 (전기식) 380V / 14.5kW
소비전력 (가스식) 220V / 1.5kW

가스소비량
17.5kW (15,050kcal/h)

식별번호 (전기식) RO-062RE : 24738232
조달청 등록 단가 14,500,000

식별번호 (가스식) RO-062RG : 24738237
조달청 등록 단가 17,500,000



20단

RO-201RE/RG

외각 size

1,030 x 900 x 1,950

Pan 수 (W x D x H)

530 x 325 x 55 / 20EA

급수

15A

식수인원

600명

배수

40A

소비전력 (전기식) 380V / 34.0kW

소비전력 (가스식) 220V / 1.5kW

가스소비량

44.1kW (37,920kcal/h)

식별번호 (전기식) RO-201RE : 24738233

조달청 등록 단가 27,000,000

식별번호 (가스식) RO-201RG : 24738238

조달청 등록 단가 29,000,000



24단

RO-122RE/RG

외각 size

1,270 x 900 x 1,410

Pan 수 (W x D x H)

530 x 325 x 55 / 24EA

급수

15A

식수인원

800명

배수

40A

소비전력 (전기식) 380V / 29.0kW

소비전력 (가스식) 220V / 1.5kW

가스소비량

29.0kW (24,940kcal/h)

식별번호 (전기식) RO-122RE : 24738234

조달청 등록 단가 26,500,000

식별번호 (가스식) RO-122RG : 24738239

조달청 등록 단가 29,500,000

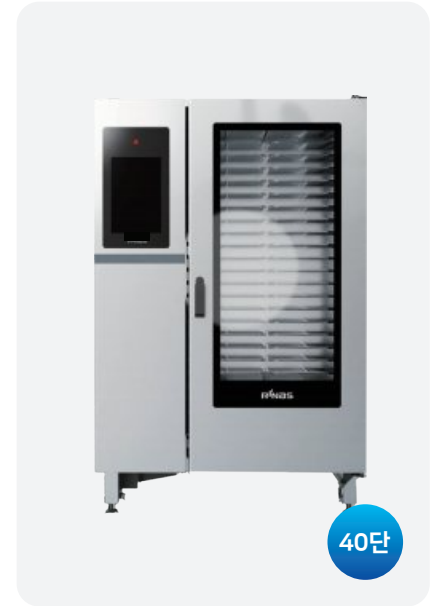

40단

RO-202RE/RG

외각 size

1,270 x 900 x 1,950

Pan 수 (W x D x H)

530 x 325 x 55 / 40EA

급수

15A

식수인원

1,200명

배수

40A

소비전력 (전기식) 380V / 59.0kW

소비전력 (가스식) 220V / 1.5kW

가스소비량

59.0kW (50,740kcal/h)

식별번호 (전기식) RO-202RE : 24738235

조달청 등록 단가 34,000,000

식별번호 (가스식) RO-202RG : 24738240

조달청 등록 단가 38,000,000

오븐 악세사리

급식 / 급식기기 소모품



RD0101

물품명	일반팬	물품번호	201703285946223
규격	530 x 325 x 55	단가	21,400



RD0201

물품명	타공팬	물품번호	201703285946060
규격	530 x 325 x 55	단가	28,700



RD0301

물품명	코팅팬	물품번호	201703285946346
규격	530 x 325 x 30	단가	38,000



RD0401

물품명	그릴팬	물품번호	201703285946279
규격	530 x 325	단가	31,000



RD0501

물품명	뚜껑 (팬커버)	물품번호	201703285946398
규격	530 x 325	단가	11,000



RD0601

물품명	엠보싱팬	물품번호	201703285946334
규격	530 x 325 x 30	단가	38,100



RD0712

물품명	에그팬 (8, 12, 15구)	물품번호	201703285946320
규격	530 x 325 x 30	단가	43,000

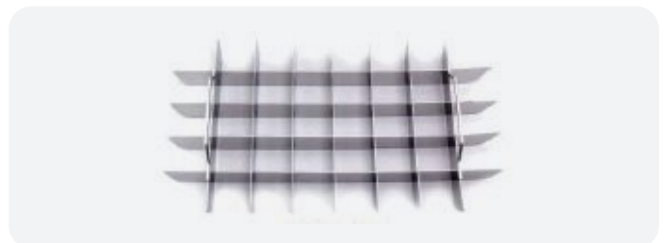

RD0832

물품명	계란찜 절단기	물품번호	201703285946292
규격	32, 40구	단가	77,000

기구 / 급식실 기구

**DSRT-201**

물품명	20단 트롤리
규격	386x815x1840
물품번호	202306026510940
단가	2,500,000

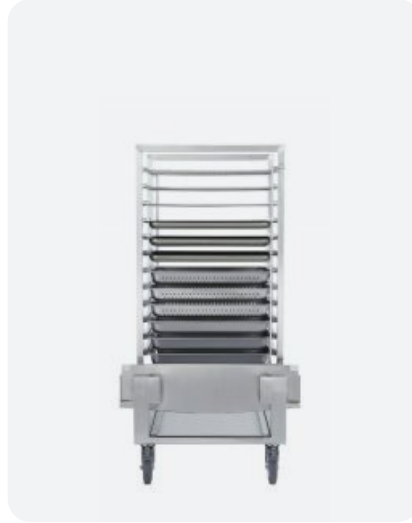
**DSRT-122**

물품명	24단 트롤리
규격	725 x 815 x1,315
물품번호	201407302548155
단가	2,700,000

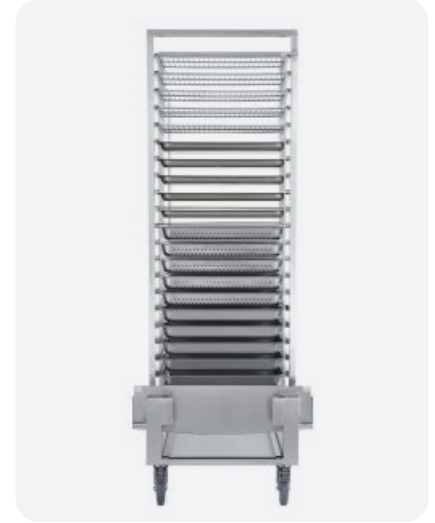
**DSRT-202**

물품명	40단 트롤리
규격	725 x 815 x1,840
물품번호	201407302548170
단가	2,800,000

**DSRT-061**

물품명	오븐받침대(6단)
물품번호	201407302548140
단가	770,000
규격	880 x 760 x 750 (렉타입)

DSRT-061N

물품명	오븐받침대(6단)
물품번호	202111123230973
단가	850,000
규격	1000 x 900 x 700 (렉타입)

DSRT-062

물품명	오븐받침대(12단)
물품번호	201407302548088
단가	880,000
규격	1,230 x 900 x 650 (렉타입)

**슬라이딩 도어(사라지는 문)**

주방 동선 공간 활용 안전 사고에 적극 대응
습기로 인한 위생 관리

ROSD-122 (24단)

물품번호	23429742
단가	1,600,000

ROSD-202 (40단)

물품번호	23429743
단가	1,700,000

**RD06TAB**

물품명	오븐세제
물품번호	202303075935921
단가	121,000
규격	6kg

특허 기술



트롤리 자동 수평 조절 장치

오븐 설치 이후 트롤리의 수평 조절이 필요하지 않음
 트롤리 사용시 신속, 간편, 안전하게, 바닥 수평 공사 필요 없음



열 손실 방지용 도어

트롤리 없이 오븐 예열이 가능하여 바로 오븐 조리 가능 빠른 조리 가능

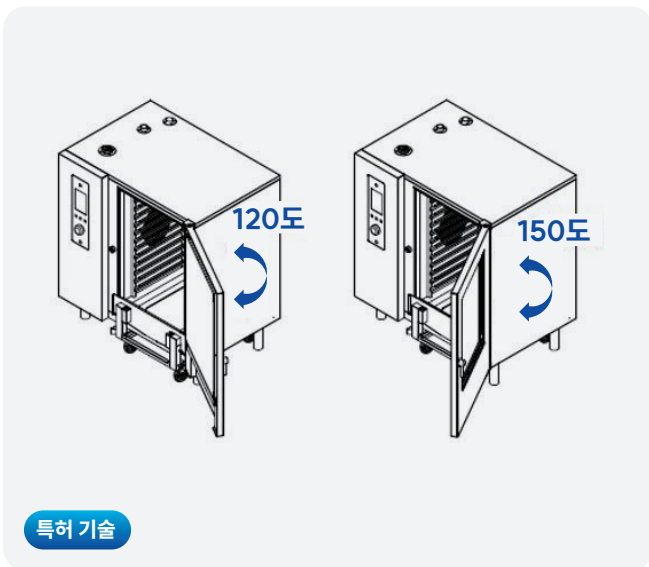

도어 스톱퍼 장치

조리물(오븐팬)과 트롤리를 오븐에 넣을 때 문 닫힘 현상 개선 조리 환경 및 안전 사고 예방

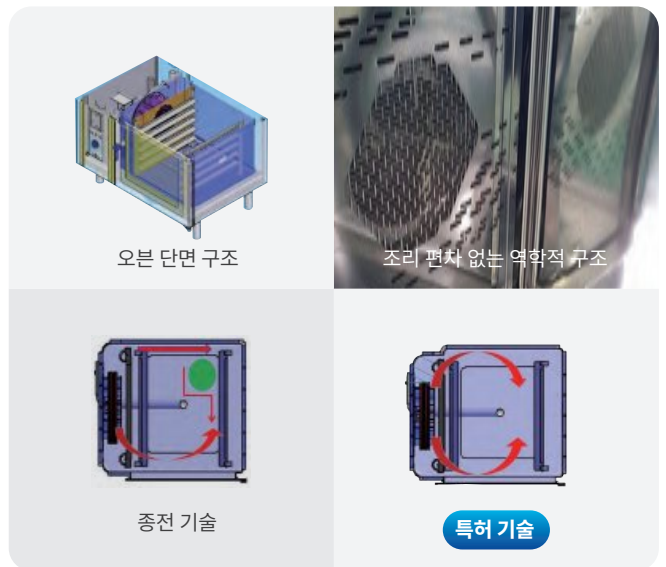

조리 편차 없는 역학 구조

조리실 내부에 고른 열전달로 인한 조리실 전체에 균일한 열대류 현상 조리물 전체의 균일한 조리결과

사후관리 서비스

리나스 대성 전국콜서비스센터

1688-5385

전국 권역별 12개소의 CS센터 운영
지역에 관계 없는 동일한 서비스 체계

- | | |
|--------------|-----------|
| 리나스 서울/경기 센터 | 리나스 광주 센터 |
| 리나스 충북 센터 | 리나스 부산 센터 |
| 리나스 충남 센터 | 리나스 경북 센터 |
| 리나스 대전 센터 | 리나스 경남 센터 |
| 리나스 전북 센터 | 리나스 강원 센터 |
| 리나스 전남 센터 | 리나스 제주 센터 |





RINAS
리нас대성

리нас대성주

472-843 경기도 남양주시 화도읍 녹촌로 57-38

T 031-511-5577

F 031-511-5632

www.rinasds.co.kr